

Cutter - Non-Woven & Knits, Spreader-Cutter

Corte - Tendido y Cortado

Images may include options. Las imágenes pueden incluir opciones.



1393KSB

Cuts & stacks non-wovens – one or two ply at a time.

Corta y apila no tejidos – una o dos capas a la vez

1393KSB & 1393KB

Keep It Simple Spreader-Cutter

- System pulls, trims, cuts and stacks non-wovens and knits
- Cuts Waterfall Mattress length (1393KSB)
- Consistent cutting and sizing of knit materials
- Automatic sensing of material out conditions
- Next-Generation Gateway Control System
- Safety sensors and switches located throughout the machine for safe operation

Tendido y cortado Simplificado

- *El sistema tira, recorta, corta y apila tejidos y no tejidos*
- *Corta el largo de la tapa en Estilo Cascada (1393KSB)*
- *Corte consistente y ajuste de tallas en tejido de punto*
- *Detección automática de fin de material*
- *Ultima generación Sistema de Control Gateway*
- *Sensores de seguridad e interruptores situados a lo largo de la máquina para operación segura*

Technical Information

FEATURES

- Gateway Control System
- Carbide edge & crosscut trim knives
- Air flotation table
- Dual roll holders for knit and non-woven
- Edge guiding roll holder carriage for knit
- 1393KSB has wider infeed with walk thru

OPTIONS

- Add extra roll holder/carriage for fast material change
- Bag closer station to join rolls together
- Multi-Roll holder storage rack
- Radius cutter up to 3.5" (1393KSB)
- Clicker die radius corner cutter

Información Técnica

CARACTERÍSTICAS

- Sistema de Control Gateway
- Cortadoras de borde y de panel con filos de carburo
- Mesa de flotación neumática
- Doble portarrollos para tejido y no-tejido
- Carruaje portarrollos con guía para tejidos
- 1393KSB Alimentación para material (rollos) más anchos.

OPCIONES

- Agregue un portarrollos/carruaje para cambio rápido de material
- Estación con cerradora de bolsa para unir rollos
- Estante multi-rollo para almacenamiento
- Cortador de radios hasta de 3.5" (1393KSB)
- Troquel de Corte Radial

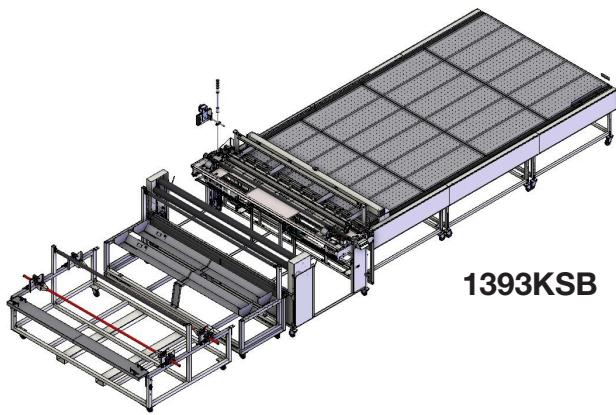

1393KSB

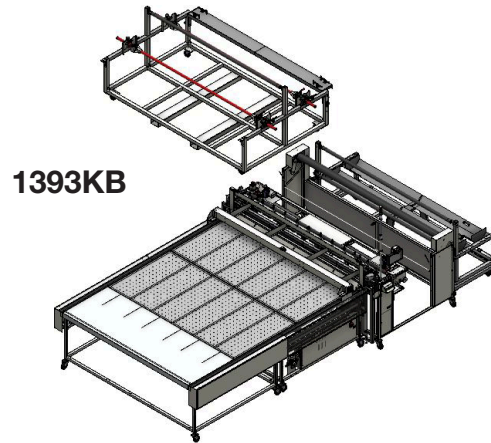

1393KB

SPECIFICATIONS / ESPECIFICACIONES	1393KSB	1393KB
Roll Diameter Capacity (inch) / Capacidad de rollo Diámetro (pulgadas)	30	
Weight Capacity (lbs) / Capacidad de peso (lbs)	750	
Roll Width Capacity (inch) / Capacidad de rollo Ancho (pulgadas)	96	96
Cut Width Capacity Min/Max (inch) / Capacidad de corte/ancho (pulgadas) Min/Max (pulgadas)	92	92
Cut Length Capacity (inch) / Capacidad de corte largo (pulgadas)	84	125
Table Width Capacity (inch) / Capacidad del ancho de la mesa (pulgadas)	96	
Stack Height (inch) / Alto de apilado (pulgadas)	2	
Current (Amps) / Amperaje (amperios)	25	
Voltage (v/ph/hz) / Voltaje (v/ph/hz)	220V 3PH 50/60HZ	
Air Pressure (psi) / Presión de aire (psi)	80	
Air Consumption (cfm) / Consumo de aire (cfm)	3	

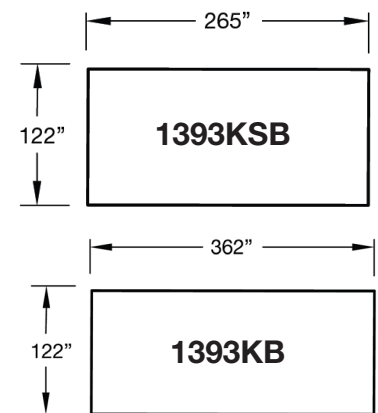

Footprint
Vista Superior

PRODUCTION / PRODUCCIÓN	1393KSB	1393KB
Queen panels per minute Knit 1 ply / Paneles tamaño Queen por Minuto (Material tejido 1 capa)	3	2
Queen panels per minute Non-Knit 1 Ply/2 Ply / Paneles tamaño Queen por Minuto (Material No-Tejido 1 ó 2 capas)	3 / 6	2 / 4



www.atlatt.com

More Info
Más Información