

# Tape Edge - Automatic

## Ribete de Borde - Automático

Images may include options. Las imágenes pueden incluir opciones.



Corner sewing speed is adjustable by operator.  
The mattress always rotates correctly without the operator having to tug to keep the mattress in the binder.

La velocidad de costura en las esquinas es ajustable por el operador.  
El colchón siempre gira correctamente sin que el operador tire del colchón, para mantenerlo dentro del Ribete de borde.

Images may include options.  
Las imágenes pueden incluir opciones.

## 1315R

### Automatic Tape Edge Workstation

- Simple rollers design allows for easy rolls replacement
- Automatic mattress flipping eliminates operator handling.
- Electronic needle positioning (no synchronizer)
- Rugged steel frame construction
- Patented Gateway Control System with Gateway Terminal (Unconditionally guaranteed for 3 years).
- High lift (7/16") walking presser foot feeding system.
- AAC300UX6 or Pfaff 5625 sewing head

### Estación de Trabajo para el Cierre Automático de Colchones

- Sistema de transporte de rodillos simple con fácil remplazo
- El volteo automático del colchón elimina el manejo por parte del operador
- Posicionamiento de aguja electrónico (No utiliza sincronizador)
- Resistente construcción con estructura de acero
- Sistema de control Gateway con Computador Gateway de enlace (Incondicionalmente garantizado por 3 años)
- Sistema de alimentación por pie prensatelas alternante de alta elevación (7/16")
- Cabezal de costura, AAC300UX6 or Pfaff 5625

\* Contact sales for the recommended spare parts list and the model workstations covered.

\* Contacte nuestro representante de ventas para la lista de piezas de repuesto recomendadas y el modelo de las estaciones de trabajo cubiertas.

## Technical Information

## Información Técnica

### OPTIONS

- **1315R-KIT01** Mattress Flip kit
- **1315R-KIT02** Mattress Catch kit
- **1315R-KIT03** Push Plate Assembly
- **1315R-KIT04** Operator Platform

### OPCIONES

- **1315R-KIT01** Volteador de colchones
- **1315R-KIT02** Receptor de volteo
- **1315R-KIT03** Brazo de empuje
- **1315R-KIT04** Plataforma de operador

### MODELS

- **11315R** - Auto Tape edge machine Roller driven with AAC300UX6 Head
- **11315RP** - Auto Tape edge machine Roller driven with Pfaff 5625 Sewing Head

### MODELOS

- **11315R** - Maquina automatica de cerrar colchones con cabezal AAC300UX6 Head
- **11315RP** - Maquina automatica de cerrar colchones con cabezal Pfaff 5624



**1315R-KIT01** Mattress flip Kit Head  
Volteador de colchones



**1315R-KIT03** Push Plate Assembly  
Empujador de colchon



**11315RP:** Auto Tape edge with Pfaff Sewing Head  
Maquina encintadora Automatica con cabezal Pfaff

SPECIFICATIONS / ESPECIFICACIONES	
Max Sewing Speed (rpm) / Max velocidad de costura (rpm)	3000
Factory preset speed (rpm) / Velocidad de fábrica	2700
Max Stitch Length (spi) / Max longitud de puntada (spi)	4
Needle System / Sistema de aguja	SN62X5924
Needle Size / Tamaño aguja	24-180
Weight of material / Tipo de material	MEDIUM / HEAVY
Max presser footlift (inch) / Max altura del prénsatelas (pulgadas)	7/16
Voltage (v/ph/hz) / Voltaje (v/ph/hz)	220V 1PH 50/60HZ
Current (amps) / Amperaje (amperios)	15
Motor Type/ Tipo de motor	DC
Air Pressure (psi) / Presión de aire (psi)	80
Air consumption (cfm) / Consumo de aire (cfm)	5
Shipping Weight (lbs) / Peso de embarque (lbs)	3500
Shipping dimensions / Dimensiones de embarque	180" x 98" x 96"

PRODUCTION / PRODUCCIÓN	
Pieces per hour (2 tape edges) / Piezas por hora (2 ribetes de bordes)	20

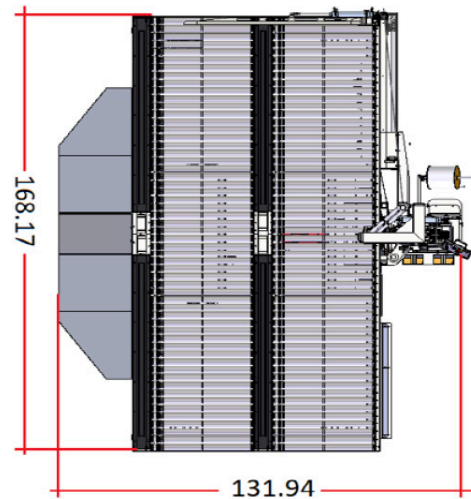

Footprint  
Vista Superior



[www.atlantt.com](http://www.atlantt.com)  
More Info  
Más Información