

Packaging - Mattress Roll Pac

Empaque - Enrollado de Colchones

Images may include options. *Las imágenes pueden incluir opciones.*



11306F Roll-Pac™ Workstation

1306F&FF Roll-Pac™ Workstation

Save storage space and shipping cost of mattresses!

- Automatically compress & pack one unit per minute
- Accepts finished mattress and soft cushions made from foam (without border wire)
- Wrapper - PE, PVC & PU
- Compact design minimizes floor space
- Gateway Control System
- Low and easy maintenance
- Easy to operate

Estación de Trabajo para Enrollar Colchones

Ahorre espacio y costo de envío de los colchones!

- *Comprime y empaqa automáticamente una unidad por minuto*
- *Acepta colchones terminados y cojines suaves hechos de espuma (Sin alambre en los bordes)*
- *Envoltura - PE, PVC y PU*
- *Diseño compacto minimiza el espacio*
- *Sistema de control Gateway*
- *Poco y fácil Mantenimiento*
- *Fácil de operar*

Technical Information

OPTIONS

- **11307SA** - Auto Secondary Roll-Pac™
- **13061395** - Raised Mattress Boxing Table
- **1306141** - Plastic Roll Cart
- **LSC2005-39** - Gravity Roll Conveyor

MODELS

- **11306F** - Roll-Pac™ Workstation
- **11306FF** - Roll-Pac™ Workstation with Fold in Half Conveyor

Información Técnica

OPCIONES

- **11307SA** - Unidad de Enrollado Secundario
- **13061395** - Mesa de Encajado
- **1306141** - Carro Porta Rodlo
- **LSC2005-39** - Transportador por Rodillos

MODELOS

- **11306F** - Estación de Trabajo de Enrollado
- **11306FF** - Estación de Trabajo de Enrollado con Mesa de Rodillo para Doblado

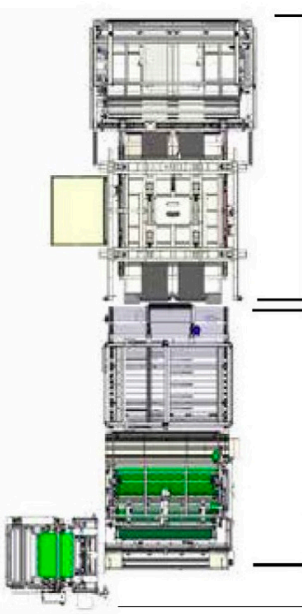

11390HCE
Automatic Mattress Packaging with Hydraulic Compression

11306FF
Roll-Pac™ Workstation with Fold in Half Conveyor

11307SA
Automatic Secondary Compact Roll-Pac™

Roll-Pac™ Line / Línea de Empacado



11390HCE

11306F

11306FF

11307SA

Roll-Pac™ Options / Opciones de Enrollado

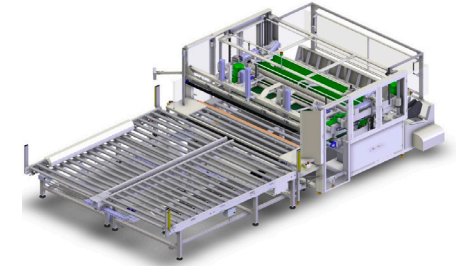

11306FF Roll-Pac™ with Fold in Half
11306FF Enrollador con Doblador

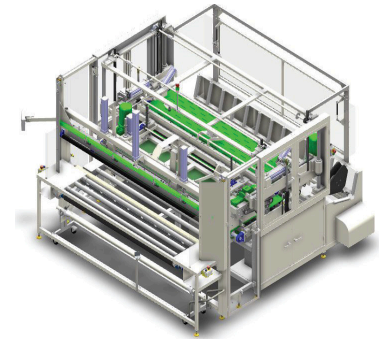

11306F Roll-Pac™ / 11306F Enrollador

SPECIFICATIONS / ESPECIFICACIONES

Mattress width max (inch) / Ancho máximo del colchón (pulgadas)	86	
Mattress height max (inch) / Altura máxima del colchón (pulgadas)	15	
Voltage (v/ph/hz) / Voltaje (v/ph/hz)	208V-240V 3PH 50/60HZ	
Current (amps) / Amperaje (amperios)	50	
Air pressure (psi) / Presión de aire (psi)	100	
Air consumption (cfm) / Consumo de aire (cfm)	20	
Roll Diameter (inch) / Dimetro de rodillo (pulgadas)	Min-10, Max-24	
	OPTIONAL TABLE	MAIN UNIT
Shipping weight (lbs) / Peso de embarque (lbs)	1,300	7,000
Shipping dimensions (w/l/h, inch) / Dimensiones de embarque (w/l/h, pulgadas)	44 x 124 x 98	96 x 147 x 96

PRODUCTION / PRODUCCIÓN

Pieces per min. / Piezas por minuto	1-2*
-------------------------------------	------

(*) Actual Time may vary depending on the size and density of beds. El tiempo real puede variar según el tamaño y la densidad de las camas.

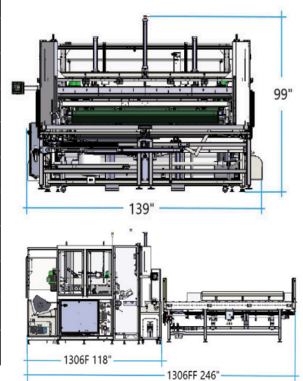

Footprint
Vista Superior



www.atlatt.com
More Info
Más Información