

# Border - Decorative

## Bordes - Decoracion

Images may include options. Las imágenes pueden incluir opciones.

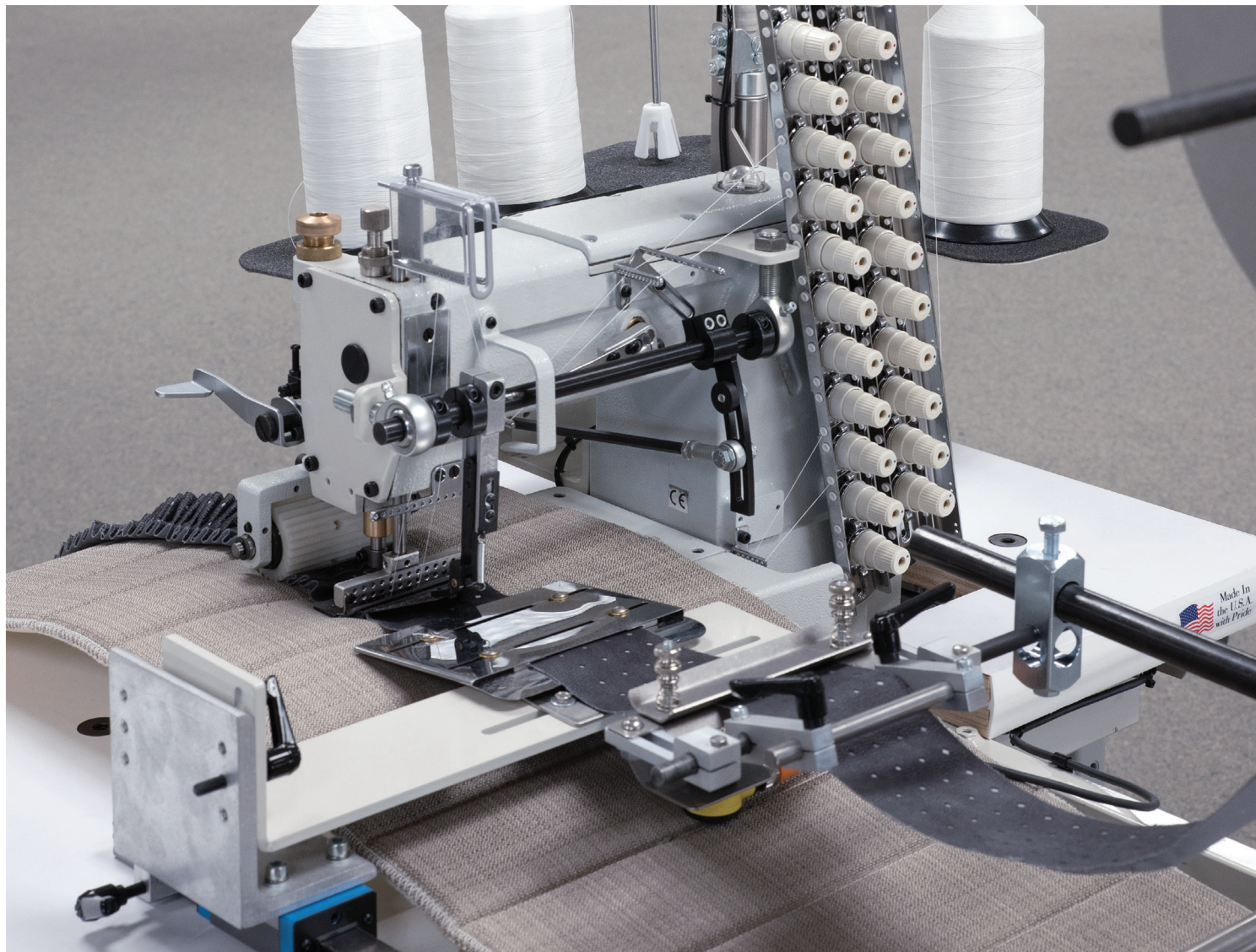

## 1325P

### Automatic Decorative Border Pleater Workstation

- Needle spacing:  
2 needles, 1/4" gauge to 2 3/4"
- Border width adjustable up to 18"
- Synchronized puller produces pucker-free seam
- Decorative trim width adjustable
- Auto stop for material depletion
- Thread break detectors
- Variable torque re-winder

### *Puesto de Trabajo Automático para Aplicar Pliegues a Bordes*

- *Distancia entre agujas:  
2 agujas, 1/4" calibre 2 3/4"*
- *Ancho del Borde hasta 18"*
- *Rodillo de arrastre sincronizado para producir costuras lisas*
- *Ancho de cinta decorativa ajustable*
- *Se detiene automáticamente al agotarse el material*
- *Detectores de ruptura de hilos*
- *Rebobinado con torque variable*



## Technical Information

### OPTIONS

- **1312029** - Border centering guide
- Stripe guides
- Hemmers
- Tape binders
- Extra rolls holders

### MODEL

- **11325P3A52** - Automatic Decorative Border Pleater Workstation Ratio 3:1 Typ GK321
- **11325P3A52A** - Automatic Decorative Border Pleater Workstation Ratio 3:1 Typ GK321 with roll holder



## Información Técnica

### OPCIONES

- **1312029** - Guía de centrado de bordes
- Guías de cintas
- Dobladores
- Ribeteadores
- Soportes adicionales de rollos

### MODELO

- **11325P3A52** - Puesto de Trabajo Automático para Aplicar Pliegues a Bordes Ratio 3:1 Typ GK321
- **11325P3A52A** - Puesto de Trabajo Automático para Aplicar Pliegues a Bordes Ratio 3:1 Typ GK321 con enrollador



SPECIFICATIONS / ESPECIFICACIONES	
Max sewing speed (rpm) / Max velocidad de costura (rpm)	2400
Factory preset speed (rpm) / Velocidad de fábrica (rpm)	2000
Max stitch length (spi) / Max longitud de puntada (spi)	6-7
Max needle distance (inch) / Max distancia de aguja (pulgadas)	2
Needle system / Sistema de aguja	113GS
Needle size / Grosor de aguja	18
Weight of material / Tipo de material	LIGHT to MEDIUM
Voltage (v/ph/hz) / Voltaje (v/ph/hz)	220V 1PH 60HZ
Current (amps) / Amperaje (amperios)	5
Motor type / Tipo de motor	DC
Air pressure (psi) / Presión de aire (psi)	80
Air consumption (cfm) / Consumo de aire (cfm)	1
Shipping weight (lbs) / Peso de embarque (kg)	980
Shipping dimensions (w/l/h, inch) / Dimensiones de embarque (w/l/h, pulgadas)	60X48X55

PRODUCTION / PRODUCCIÓN	
Feet per min. / Pies por minuto.	14'

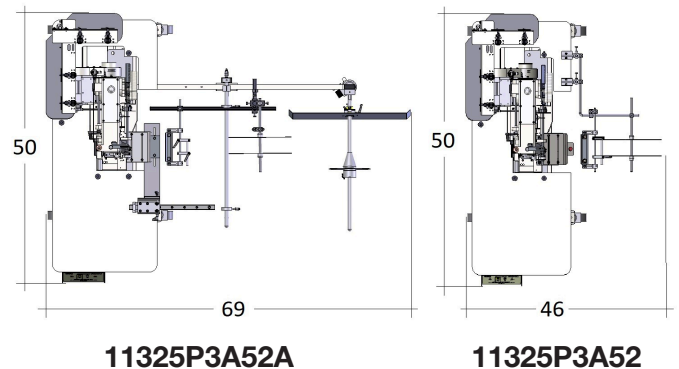

Footprint  
Vista Superior