

# Cutter - Fabric & Non Woven

Corte - Tejidos y No tejidos

**New!**

Images may include options. Las imágenes pueden incluir opciones.



## 1393-NEXT2-70 Automatic High-ply fabric cutting machine

From woven fibers to technical textiles and composites, from non-skid to knitted, vinyl, and leather material, NEXT2 is the answer to cutting mass production needs of the bedding and upholstery industry.

- Zero buffer cutting
- Continues cutting function
- Automatic loading and unloading conveyor system
- Smart cut sequence
- Modern design with innovative user-friendly graphics interface
- Ergonomic PC station
- Cutting Speed self management
- Digital brush-less motors
- Belts auto-sharpening cycle and bending active control
- Guided maintenance and cleaning operations
- Low maintenance with auto-diagnosis system

## ***Cortadora automática de telas de alta capacidad***

*Desde fibras tejidas hasta textiles técnicos y compuestos, desde materiales antideslizantes hasta tejidos, vinilo y cuero, NEXT2 es la respuesta para reducir las necesidades de producción en masa de la industria de la ropa de cama y la tapicería.*

- Corte de búfer cero
- Función de corte continua
- Sistema transportador de carga y descarga automática
- Secuencia de corte inteligente
- Diseño moderno con interfaz gráfica innovadora y fácil de usar
- Estación de PC ergonómica
- Autogestión de la velocidad de corte
- Motores digitales sin escobillas
- Ciclo de autoafilado de correas y control activo de doblado
- Operaciones guiadas de mantenimiento y limpieza
- Bajo mantenimiento con sistema de autodiagnóstico

## Technical Information

### OPTIONS

- Cooling Device
- 301 Semi-automatic spreader loader
- 313 Automatic spreader loader
- 320 Automatic fabric carousel
- 330 Automatic fabric carousel for storage and handling up to 10 rolls of fabric
- FOX2 Automatic fabric spreader
- JOCKER Labeling System
- 100 Standard spreading table
- 101 Air-blowing spreading table
- 102 Conveyor spreading table
- 152 Transfer table for spreaders over 2 or more parallel spreading lines.

## Información Técnica

### OPCIONES

- Dispositivo de refrigeración
- 301 Cargador semiautomático de extendedora
- 313 Cargador automático de extendedora
- 320 Carrusel de tela automático
- 330 Carrusel de tela automático para almacenar y manipular hasta 10 rollos de tela
- FOX2 Tendedora automática de telas
- JOCKER Sistema de etiquetado
- 100 Mesa de tender estándar
- 101 Mesa de tender con soplado de aire
- 102 Mesa de tender con soplado
- 152 Mesa de transferencia para cortadora para 2 o más líneas de tendido paralelos.



320 Automatic fabric carousel / Carrusel de tela automático

FOX2 Automatic fabric spreader / Tendedor automático de telas

102 Conveyor spreading table / Mesa de tendido por correa

JOCKER Labeling system / Sistem de etiquetado

1393-NEXT2 Cutter / Cortadora

Off load area / Area de descarga

SPECIFICATIONS/ ESPECIFICACIONES	
Cutting Area LxW / Area de Corte LxA	67" x 98" / (170 x 250 cm)
Max Cutting Speed / Velocidad maxima de corte	215 ft/m / (65 m/min)
Cutting Tool / Herramienta de Corte	Oscillating Knife / Cuchilla Oscilante
Cutting Thickness / Altura de corte	2-3/4" compressed / 70 mm comprimido
Blade Vibration Frequency / Frecuencia vibración cuchilla	6,000 rp
Air pressure / Presion de aire	80 PSI
Air Consumption / Consumo de aire	11 cfm
Voltage / Voltaje	400 3PH 50/60 HZ
Power (kW) / Energia (kW)	11
Weight / Peso	4,900 lbs / 2,200 Kg      7,100 lbs / 3,200 Kg

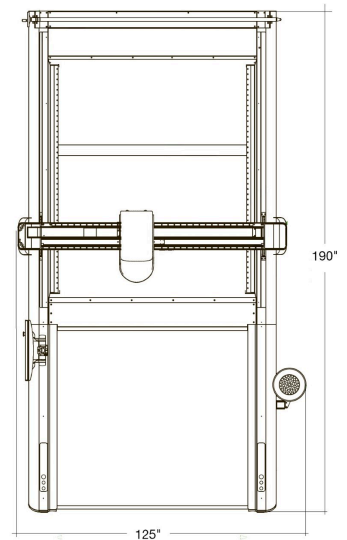

Foot print / Vista Superior