

# Cutter - Foam Profiling

## Corte - Profiling

**New!**

Images may include options. Las imágenes pueden incluir opciones.

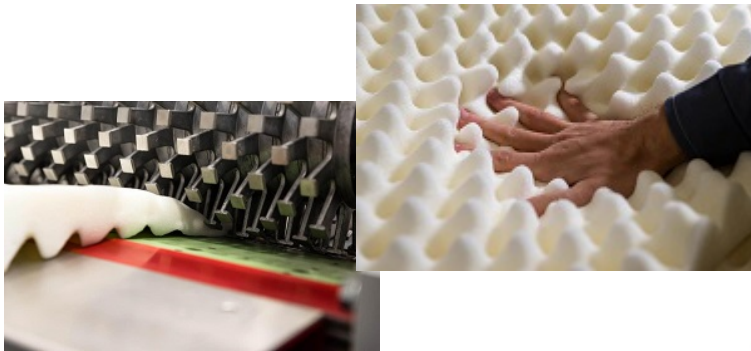

## 1385-CV Convoluter

It is a profiling machine that uses geometric distortion to shape a PU foam slab into two convoluted sheets. This pyramid-like shape can be customized in height and pressure with simple programming. Profiling shapes can be customized too by changing rollers.

- Semi-Automatic Sharpening System, with motorized with Dust Vacuum
- Automatic Blade Pushers
- Adjustable Table, Manual
- Hmi Touchscreen 7"
- Blade Tensioning System, Manual

## Perfiladora

*Es una máquina perfiladora que utiliza la distorsión geométrica para dar forma a una losa de espuma de PU en dos láminas contorneadas. Esta forma piramidal se puede personalizar en altura y presión con una programación sencilla. Las formas de perfilado también se pueden personalizar cambiando los rodillos.*

- Sistema de Afilado Semiautomático con Aspirador Motorizado de Polvo
- Empujadores automáticos de cuchillas
- Mesa Ajustable, Manual
- Pantalla táctil Hmi de 7"
- Sistema de tensión de la hoja, manual

## Technical Information

## Informacion Tecnica

### OPTIONS

- **1385-SR** Standard roller set
- **1385-7ZR** Seven Zones roller set
- **1385 CV-W** Winding Unwinding System

### OPCIONES

- **1385-SR** Juego de rodillos estándar
- **1385-7ZR** Juego de rodillos de siete zonas
- **1385 CV-W** Sistema de desenrollado de bobinado

### MODELS

- **11385-CV** Convoluter
- **11385-CV7** Convoluter 7 Zones pattern

### MODELOS

- **11385-CV** Perfiladora
- **11385-CV7** Perfiladora con patrón de 7 zonas

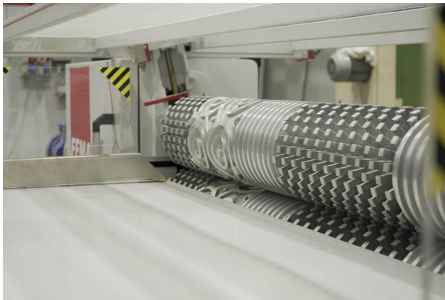

1385-7ZR Zones Patterns Roller set  
1385-7ZR Juego de rodillos de siete zonas

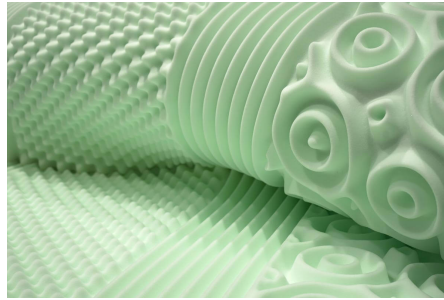

**11385-CV7** Finish Product  
**11385-CV7** Producto final

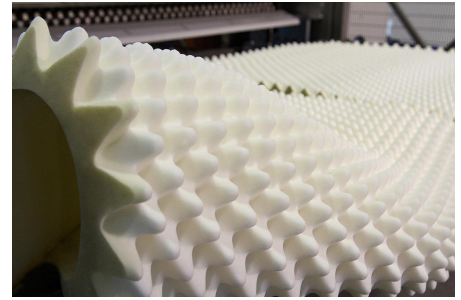

**11385-CV** Final Product  
**11385-CV** Producto final

SPECIFICATIONS/ ESPECIFICACIONES	11385-CV
Rollers Peak to Peak / Rodillos Pico a Pico	2" / 50 mm
Knife Tool / Cuchilla de Corte	Smooth band / Banda lisa
Table Cutting Width / Ancho de corte de mesa	87 inches / 2200 mm
Thickness / Grueso	1,18 x 6 inches / 30/150 mm
Air Pressure / Presion de aire	80 Psi
Voltage / Voltaje	400-230V 3PH 50/60 HZ
Current / Amperaje (amperios)	30
Shipping Weight / Peso de embarque	8,800 lbs / (4,000 Kg)

PRODUCTION / PRODUCCIÓN	
Feeding Speed Max / Maxima velocidad	49 ft/min / 15 m/min

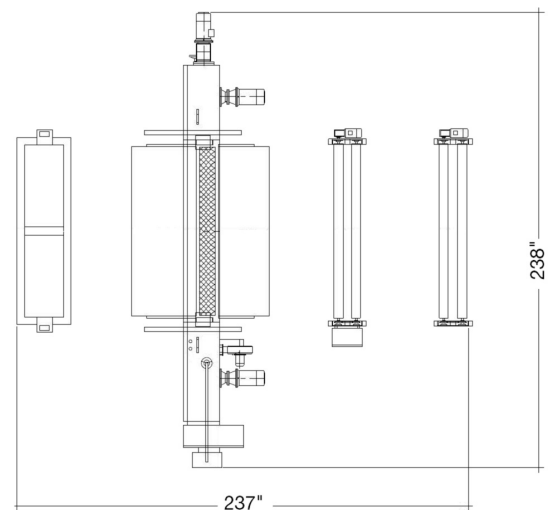

Footprint with winder/ unwinder  
Visa Superior con enrollado/desenrollado