

Images may include options. Las imágenes pueden incluir opciones.



H339 SMP

Automatic Mattress Testing Machine

- Automatic Detect the unit length, high and width of the mattress or a foam panel.
- Measure the weight of the unit.
- Calculates the density and compares with objective statistics.
- The detected data can be sent to the management software or printed on a label that certifies the conformity of the product.
- It can be used for finished mattresses and for foam panels that still to be covered.
- If placed before a filling machine, it can adjust its opening according to the detected size of the mattresses.
- PLC control with touch screen
- Self-motorized roller conveyor

Máquina Automática de Prueba de Colchones

- *Detecta automáticamente la longitud, el alto y el ancho de la unidad del colchón o panel de espuma.*
- *Mide el peso de la unidad.*
- *Calcula la densidad y la compara con estadísticas objetivas.*
- *Los datos detectados pueden enviarse al software de gestión o imprimirse en una etiqueta que certifique la conformidad del producto.*
- *Se puede usar para colchones terminados y para paneles de espuma que aún no se han cubierto.*
- *Si se coloca antes de una máquina embaladora, puede ajustar su apertura de acuerdo con el tamaño detectado de los colchones.*
- *Control PLC con pantalla táctil.*
- *Rodillos motorizados*

Technical Information

OPTIONS

- H339** - Line Shaft Conveyor
- H238** - PRONTA - Automatic Sock Closer
- H282N** - Filling Machine



First Step: Automatic Measure Width and Length
Primer paso: Mide automáticamente ancho y largo



Second Step: Automatic Measure Height and Density.
Segundo paso: Mide automáticamente altura y densidad.

Información Técnica

OPCIONES

- H339** - Transportador con Rodillos motorizados
- H238** - PRONTA Encapsulado Automático de Colchones
- H282N** - Maquina para rellenar forros de colchones

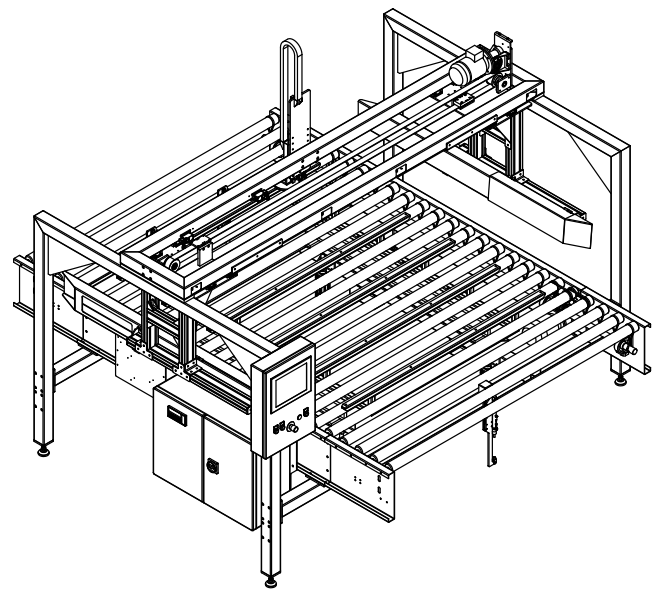

| SPECIFICATIONS / ESPECIFICACIONES | |
|---|---------------|
| Voltage (v/ph/hz) / Voltaje (v/ph/hz) | 220V 3PH 60HZ |
| Drive motor / Motor de tracción | 1 HP |
| Current (amps) / Amperaje (amperios) | 10 amps |
| Motor type / Tipo de motor | AC |
| Air pressure (psi) / Presión de aire (psi) | 80 lbs |
| Air consumption (cfm) / Consumo de aire (cfm) | 6-7 cfm |

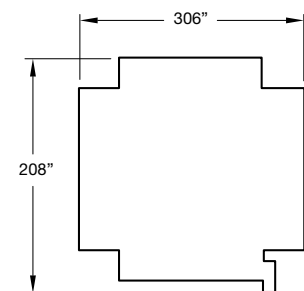

Footprint
Vista Superior